

PSANÍ

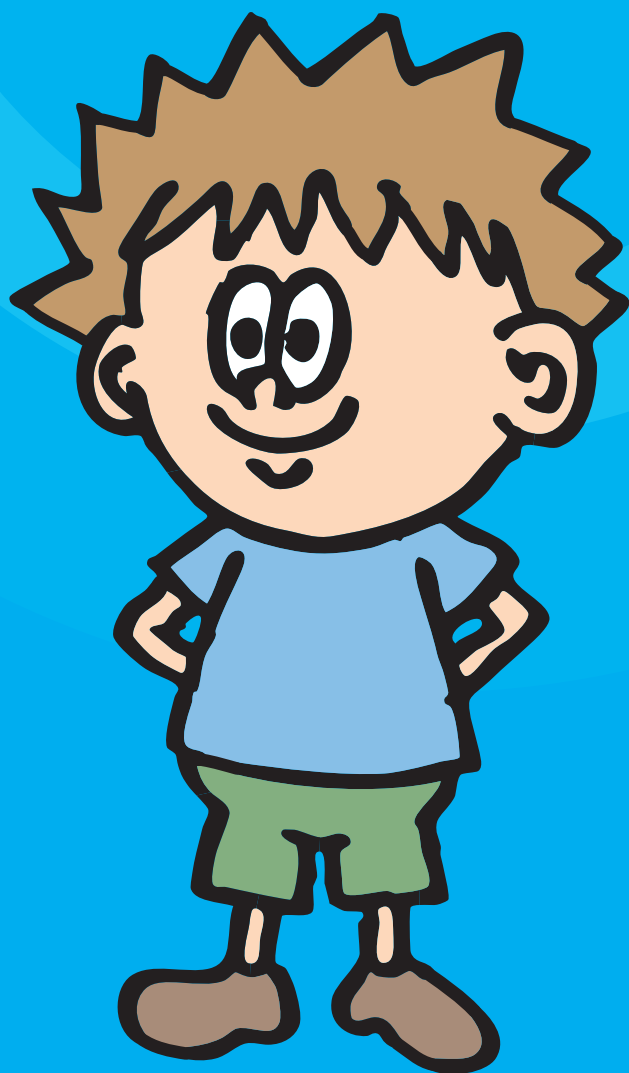

PRÍPRAVNÉ CVIKY PRO NÁCVÍK PSANÍ



INVESTICE DO ROZVOJE VZDĚLÁVÁNÍ

Tento projekt je spolufinancován z Evropského sociálního fondu a státního rozpočtu České republiky.

ÚVOD

Pracovní listy – přípravné cviky pro nácvik psacího písma jsou určeny pro vzdělávání žáků v základní škole speciální a plně respektují individuální potřeby této cílové skupiny. Svým tématem zpracování a koncepcí nabízí učitelům metodický postup a hrové náměty pro rozvoj písemných a grafických dovedností.

METODICKÉ POKYNY

Metodické pokyny při práci s pracovními listy vycházejí z hlavních zásad práce se žáky se speciálními vzdělávacími potřebami. Pracovní listy přípravných cviků pro nácvik psacího písma jsou řazeny dle základních vývojových charakteristik a náročnosti grafických dovedností. Pracovní listy neposkytují ucelený přehled cviků pro nácvik psacího písma, pouze nabízejí speciálním pedagogům základní školy specifické náměty pro výuku psaní.

Zásady a doporučení při práci s žákem:

- pracovní list není určen pro jednu vyučovací hodinu (je vhodné průpravný cvik na daném pracovním listě rozfázovat),
- respektujeme individuální potřeby a možnosti žáka,
- pracovní list je vhodné upravit dle potřeb žáka:
 - *ohraničení* (z nalepených špejlí, provázků, ubrousků, pomocí barvy na sklo, barevné lepicí pásky atd.),
 - *formát pracovního listu* (zvětšení, zalaminování, vložení do psacích folií aj.),
 - *umístění pracovního listu* (lze předkládat horizontálně i vertikálně, nutné je pracovní list připevnit na danou plochu adekvátním způsobem – využíváme protiskluzové podložky, lepicí pásky, snímatelnou a opětovně použitelnou hmotu Tack-it aj.),
 - *procvičujeme pracovní list pokud možno opakovaně* (pracovní list je možné zvětšit, popř. překreslit písmo na vhodný formát papíru),
- volíme vhodné psací náčiní, (měkké pastelky – voskovky, progres, fixy se širokou stopou apod.), tzv. trojhranný program,

- dle potřeb žáka využíváme tzv. fyzické vedení či dopomoc (učitel stojí za žákem, prsty lehce podpírá jeho loket a tím zajišťuje, aby vedení ruky nebylo křečovitě),
- využíváme vhodných kompenzačních pomůcek,
- dbáme na to, aby byl žákovi úkol vždy zcela jasný, přesvědčíme se, zda chápe instrukce (na pracovním listě pro daný průpravný cvik je uveden vzor pro splnění dané instrukce a vhodná motivace),
- grafickou práci žáka motivujeme,
- nehodnotíme výkon kriticky, oceníme snahu a chuť spolupracovat.

Přejeme žákům i učitelům základních škol speciálních, aby se jim vytvořené pracovní a metodické materiály líbily, a práce s nimi přinášela úspěchy.

Kolektiv autorek

OBSAH

Přípravné cviky pro nácvik psacího písma2

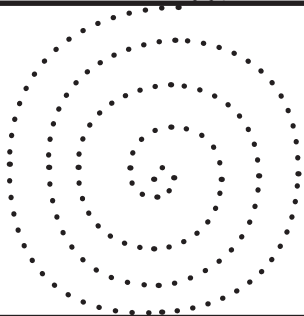
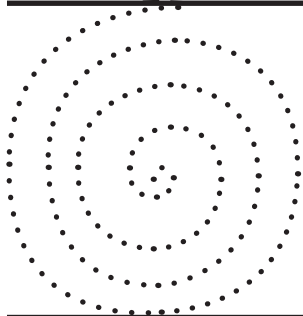
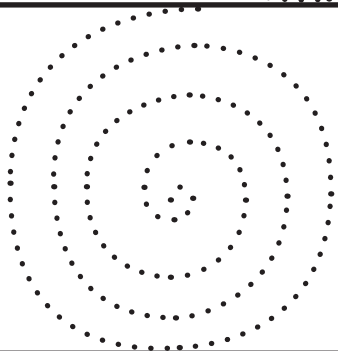
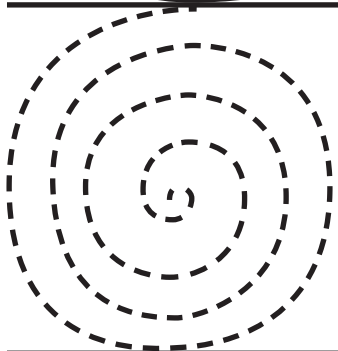
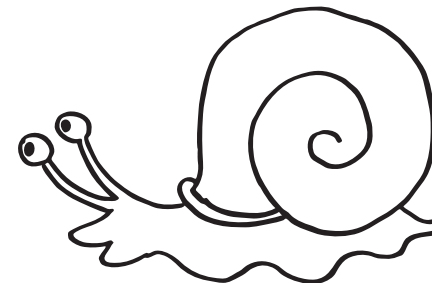
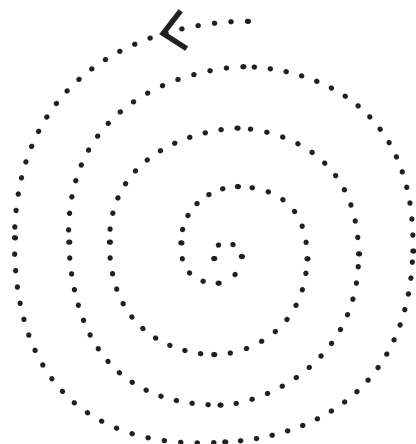
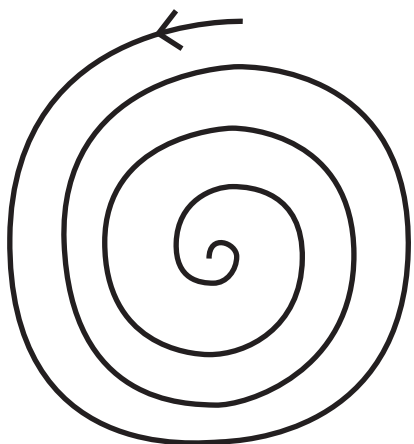

Šnečku, šnečku, vystrč růžky,
dám ti krejcar na tvarůžky,
a troniček na tabáček,
bude z tebe hajdaláček.

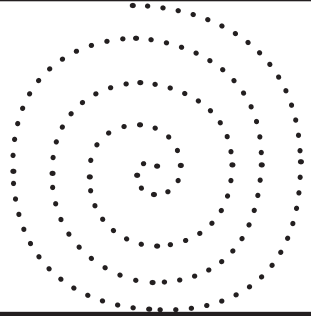
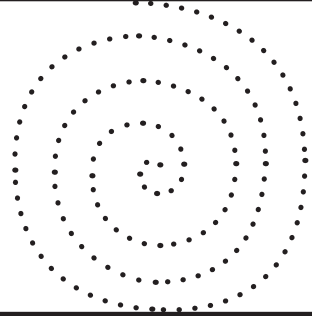
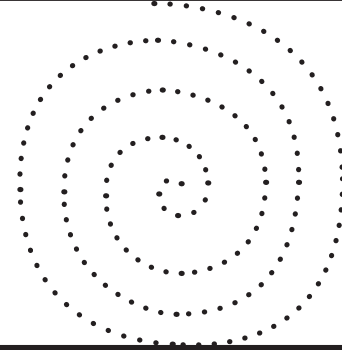
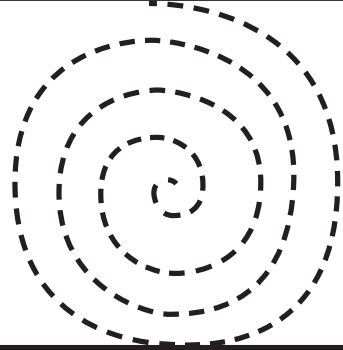
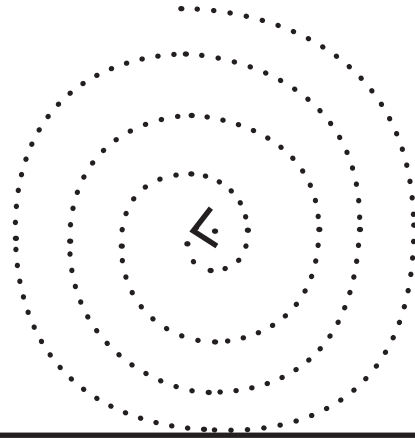
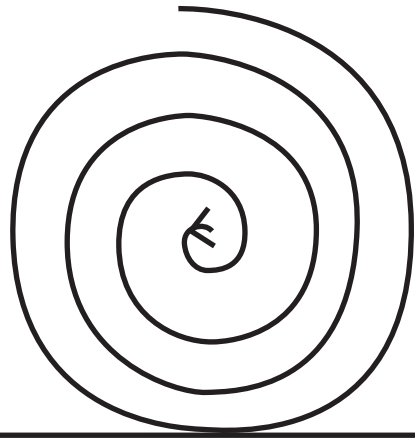
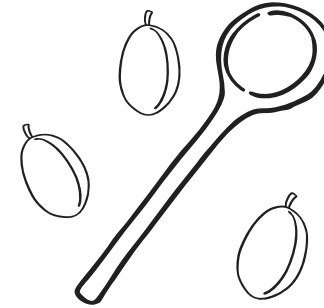

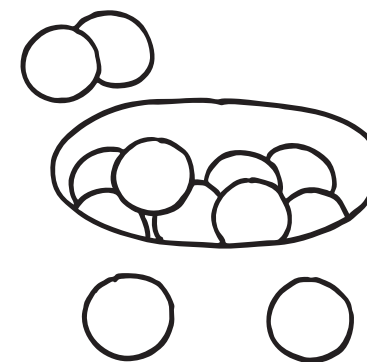
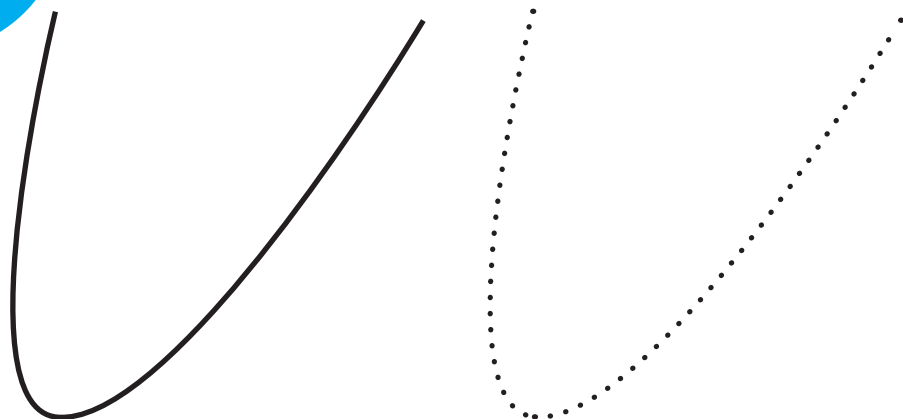

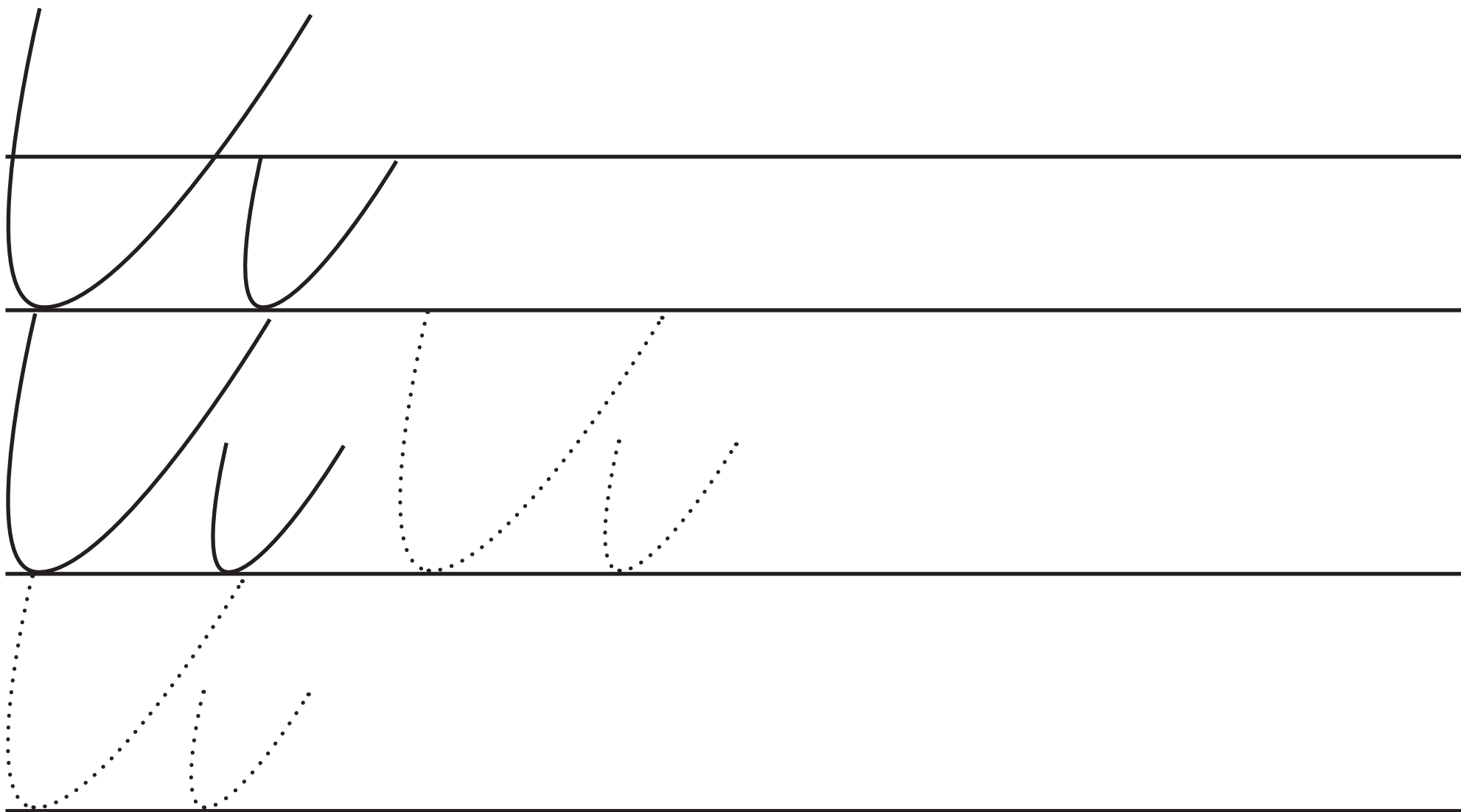

Kouli (učitel doplní jméno chlapce)
maličký do dolíčku kuličky.
Kouli, kouli kuličku do velkého dolíčku.
Kouli, kouli kuličku do malého dolíčku.

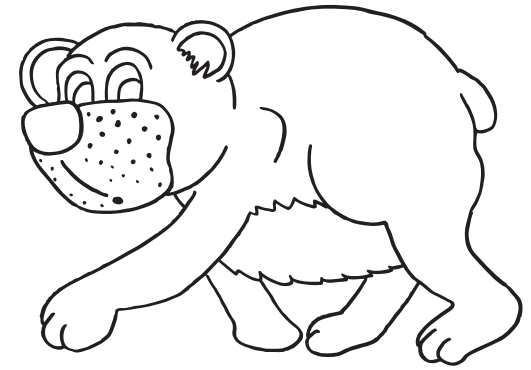
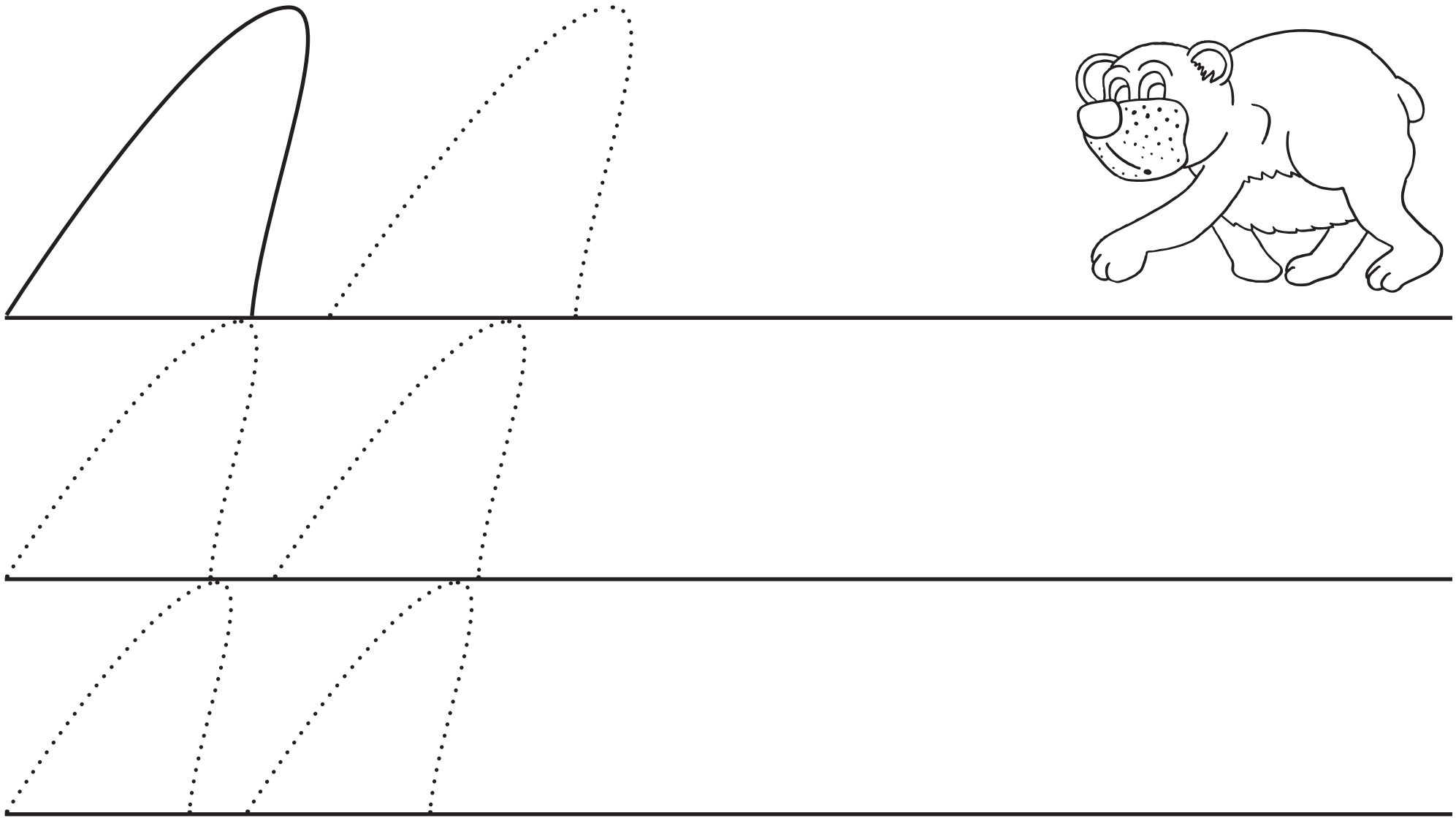

Medvěd Brumla to jsem já,
žiju v lese hlubokém.
Sladký med je touha má,
úly беру útokem.

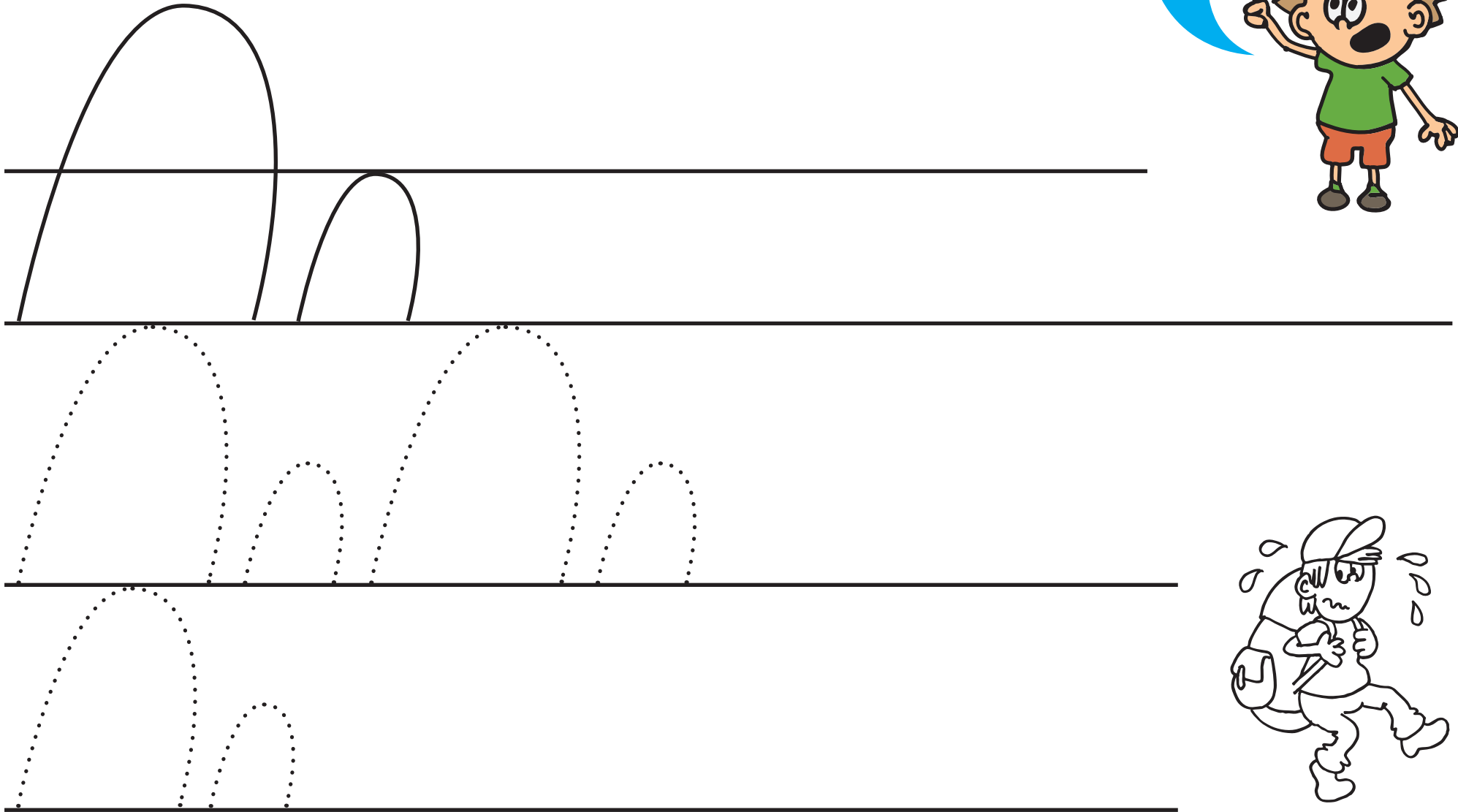

Jedna, dvě, Běta jde,
jedna, dvě, Běta jde.
Spěchá tam také Jan,
spěchá tam také Jan –
a jdou spolu hned
někam na výlet.

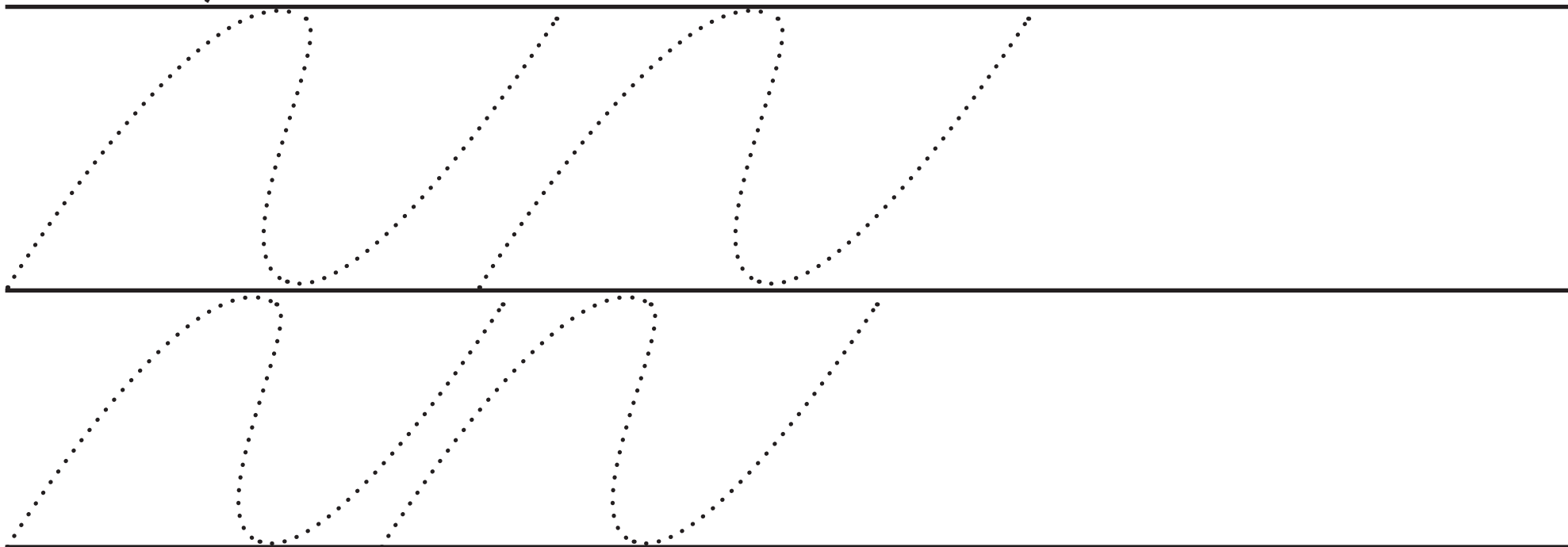
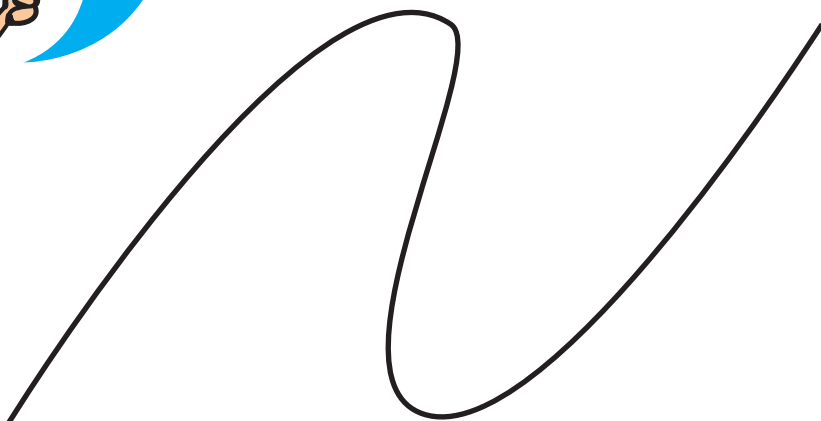

Šlapu, šlapu na kolečku,
jedu na výlet.
Zastavím až na kopečku,
na kopečku svět.

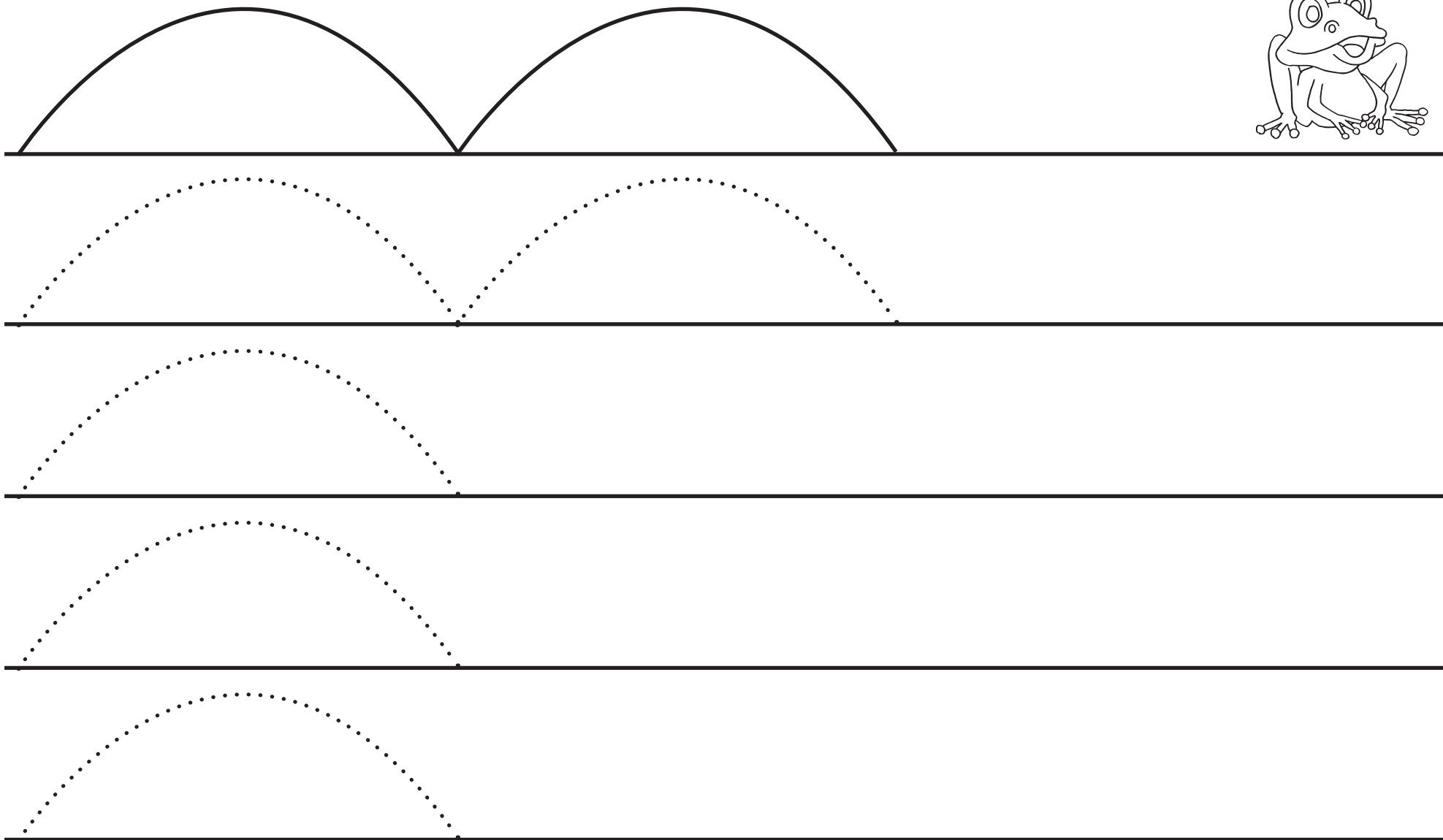

Žába skáče po blátě,
koupíme jí na gatě.
Na jaké, na jaké?
Na zelené strakaté.

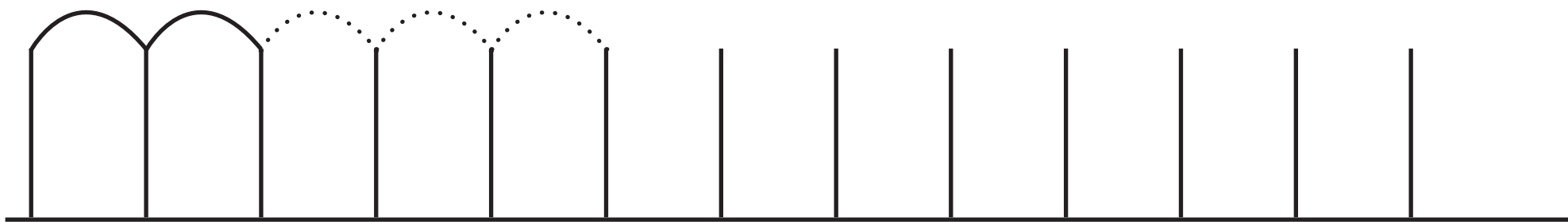
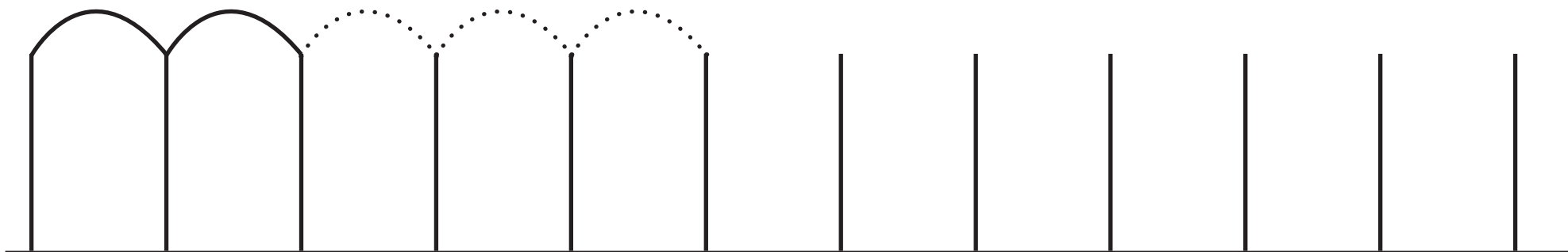

Jedna, dvě – kos tu je.
Tři, čtyři – na keři.
Pět, šest – chce se vznést,
sedm, osm – s hejnem kosů.
Devět, deset – už jsou v lese.